

3-tengelyes-nagyterfogatú-alumínium -hátrabilenő félpótkocsi



Produktvorteile und Optionals

- Stabil és csavarodásálló alvázkonstrukció, torzióscsövekkel kiegészítve
- Lehető legjobb stabilitás az automata süllyesztő üzemmódnak köszönhetően
- Kiváló minőségű billentő munkahenger 4-pontos csapágyazással
- Újratervezett, üreges profilokból álló alumínium puttony a jobb ütés- és kopásállóság érdekében
- Ponyvázást segítő kezelőkarzat a mellfalon
- Felhajtható, alumínium trapézprofil hátsó aláfutásgátló, pl. a szállítócsigák szakszerű töltésére
- Gabonaablak az ajtószárnyakban, adagolókarral és vízzáró lemezzel
- Neves gyártók tengelyeinek alkalmazása mint az SAF vagy BPW
- Kombi-hátfal - teljesen kinyíló, középen osztott kétszárnyú ajtó, valamint kibillenő keret és automatikus reteszelés
- Választható puttonyméret a különböző térfogatú áruk szállítására
- Lejtős tetőív a további stabilitásért és a nem kívánt felgyülemelő víz ellen
- OPCIONÁLIS: a kezelőpanel oldalt elhelyezve az összes vezérlő és ellenőrző felügyeleti egységgel
- OPCIONÁLIS: koptatólemez a puttony hátsó részén a hosszabb élettartamért
- OPCIONÁLIS: levehető kifolyótölcsér (párhuzamos, vagy kónuszos) opcionális porzsákkal

Fahrzeugdetails

TÍPUSJELÖLÉSÉT

3-TENGELYES, NAGYTÉRFOGATÚ, ALUMÍNIUM HÁTRABILLENŐ FÉLPÓTKOCSI könnyen lecsúszó ömlesztett áru, gabona és raklapos áru szállítására

TÖMEGEK

Műszakilag megengedett össztömeg: 39 tonna Műszakilag megengedett tengelycsoport terhelés: 27 tonna Műszakilag megengedett nyeregterhelés: 12 tonna Saját tömeg: kb. 5,7 tonnától (+/- DIN túrés)

MÉRETEK

Puttony belső hosszúság kb. 10.000, 10.500, 11.500, 13.300 mm Puttony belső szélesség kb. 2.470mm Puttony belső magasság kb. 2.000, 2.200, 2.300, 2.500 mm Raktérfogat kb. 49, 52, 54, 57, 60, 62, 65, 76, 82 m³ Teljes szélesség max. 2.550 mm Teljes magasság terheletlenül kb. 3.470 - 3.970 mm Nyeregmagasság kb. 1.200 mm Rakfelület magasság terheletlenül kb. 1.470 mm

ALVÁZ

Hegesztett acél vázkonstrukció billentőtengellyel hátrabilentéshez Cserélhető 2"-os királycsap

KITÁMASZTÓLÁBAK

2x12 tonnás, mechanikus, jobb oldalról kezelhető alumínium-kitámasztólábak, billegő talpakkal, további opciók igény szerint

FÉKRENDSZER

Fékrendszer a 71/320/EGK irányelv, illetve az ENSZ-EGB 13. sz. előírás szerint
Kétvezetékes légfék Wabco gyártmányú fékberendezés EBS – fékrendszer RSS menetstabilizáló programmal

Két tengelyre ható rugóerőtárolós rögzítőfék Acél-, vagy alumínium légtartályok
Fék-/levegőcsatlakozók 2 db külön sárga/piros csatlakozófejjel Elektronikus légrugózás automatikus, induktív kapcsolós süllyesztőberendezéssel és a félpótkocsin elhelyezett süllyesztésmegszakító forgókapcsolóval A vontatójárműhöz vezető összekötő tömlők, ill. -kábelek nélkül

FÉNYEZÉS

Alapozás és fényezés 2-komponensű haszonjármű akrilfestékekkel Műanyag alkatrészek feketék, fényezetlenek Porfestett alkatrészek fekete színben Tűzihorganyzott alkatrészek fényezetlenek

TARTOZÉKOK

1 db libella (a vízszintes állás ellenőrzéséhez) 3 pár félkörívű műanyag sárvédő, felcsapódó víz elleni védelemmel az előírások szerint Felhajtható alumínium trapézprofil hátsó aláfutásgátló, fényezetlen, acél tartóval 2 db előírás szerinti kerékék, tartóval Levehető kifolyótölcsér a gabonaablakhoz, porzsák nélkül, tartó az alvázon Zajcsillapítók = gumialátétek

PONYVA

Egyoldalra feltekerhető műanyag takaróponyva alumínium léccel és kézi hajtókarral a menetirány szerinti jobb oldalon. Vízszintesen elhelyezett ponyvafül + zsinór rögzítés, 3 ütközőkengyel és rögzítés a feltekert ponyva részére; elöl és hátul ponyvakampók cikk-cakk lekötéssel; 3 db közbenső levehető, ill. átfordítható keresztirányú összekötőcső = egyben ponyvatartó, kb. 100 mm lejtéssel. Ponyva rögzítése a menetirány szerinti bal oldalon 4 db feszítőhevederrel, gumialátétekkel és a puttony alsó részén található feszítőracsokkal.

TENGELYEK

SAF-Intradisc-tengelyek tárcsafékekkel. Teherbírás 9 t/tengely, országúti kivitel. Tengelytáv 1.310 + 1.310 mm. Mellső tengely automatikusan emelhető.

KEREKEK

6 db 385/65 R 22,5, 160K gumiabroncs. 6 db 11,75 x 22,5 acél-, vagy alumínium keréktárcsa. Pótkerék nélkül.

BILLENŐPUTTONY

Sarkos alumínium puttony, raklapszéles kivitelben = kívül és belül sima, mell- és hátfal függőleges, surrantó nélkül A mellfal merevítésekkel, fülkevédő nélkül Oldalfalak és hátfal üreges profilokból, stabil felső kerettel Hátsó keresztgerenda = kifordítható ajtóütköző gerenda kezelőrúddal Megegyező alakú fix alátámasztás a mellfal és a hátsó keresztgerenda felett Teljes hosszúságú padlólemez sűrű keresztbordákkal (hegesztési torzulások miatt enyhe padlólullámosodás lehetséges) Oldalfalak belül teljesen tömítetre hegesztve Kombi hátfal = középen osztott kétszárnyú hátsó ajtó, ajtószárnyanként 1-1 db kívül elhelyezett rúdzárral és ajtókitámasztóval, valamint kibillenő keret kettős csuklóval ill. automatikus zárral és reteszeléssel a gabonaablakon keresztül történő ürítéshez ajtószárnyankén 1-1 db kb. 400/400mm-es gabonaablak oldalsó adagolókkal és vízvető védőlemezzel

HIDRAULIKA

1 csöves rendszer menetes gyorscsatlakozóval Nyergesvontatóhoz vezető hidraulika összekötőcsövek nélkül Magasnyomású mellső munkahenger a hátrabillentéshez, kb. 45° billentési szög

VILÁGÍTÁS/ELEKTROMOS BERENDEZÉSEK

24 V-os világító berendezés a 76/756/EGK irányelv szerint 2 db részben LED 5-kamrás hátsó lámpák 2 db LED helyzetjelző lámpa elöl 2 db LED hátsó szélességjelző lámpa LED oldalsó helyzetjelző lámpák 2 db rendszám megvilágító lámpa 2 x 7-pólusú

dugaszoló aljzat (1x DIN ISO 3731 és 1x DIN ISO 1185) és 1 x 15-pólusú dugaszoló aljzat (DIN ISO 12098) Nyergesvontatóhoz vezető elektromos összekötő kábel(ek) nélkül

FELIRATOZÁS

Oldalsó fényvisszaverő kontúrjelölő csíkok fehér színben, alul a teljes hosszban és fent 2 sarok, az ENSZ-EGB 48. sz. előírása szerint Hátul piros fényvisszaverő kontúrjelölő csík, körbefutó teljes kontúrjelölés, az ENSZ-EGB 48. sz. előírása szerint

RÁÉPÍTETT ALKATRÉSZEK

Alumínium kezelőkarzat alumínium biztonsági ráccsal, védőkorrálattal és fellépőlétrával
Oldalsó aláfutásgátló alumínium profilokból Pótkerék nélkül 1 db Alumínium fellépőlétra, tartóval Matricák, kezelési- és biztonsági utasítások magyar nyelven
Rendszámtáblatartó Hátsó fényvisszaverő tábla(k) az "ECE" szabvány szerint CE jelölés

Impressionen



Torziós test: Egy átgondolt és bevált megoldás, hogy az alváz hátsó részében optimális stabilitást érjünk el a billentési folyamat minden fázisában.



Torziós csövek: Ezek a különleges keresztartók a torziós testhez hasonlóan plusz stabilitást biztosítanak a járműnek billentés közben.



Egy részből álló billentő tengely: A billentő tengely nem csak oldalt, hanem teljes hosszában be van hegesztve. Ez billentés közben nagyobb stabilitást biztosít.



Automatikus billenő zár: A hátsó ajtót egy különleges rudazat billentéskor automatikusan nyitja. A puttony visszaengedésekor a zárás is automatikusan történik.

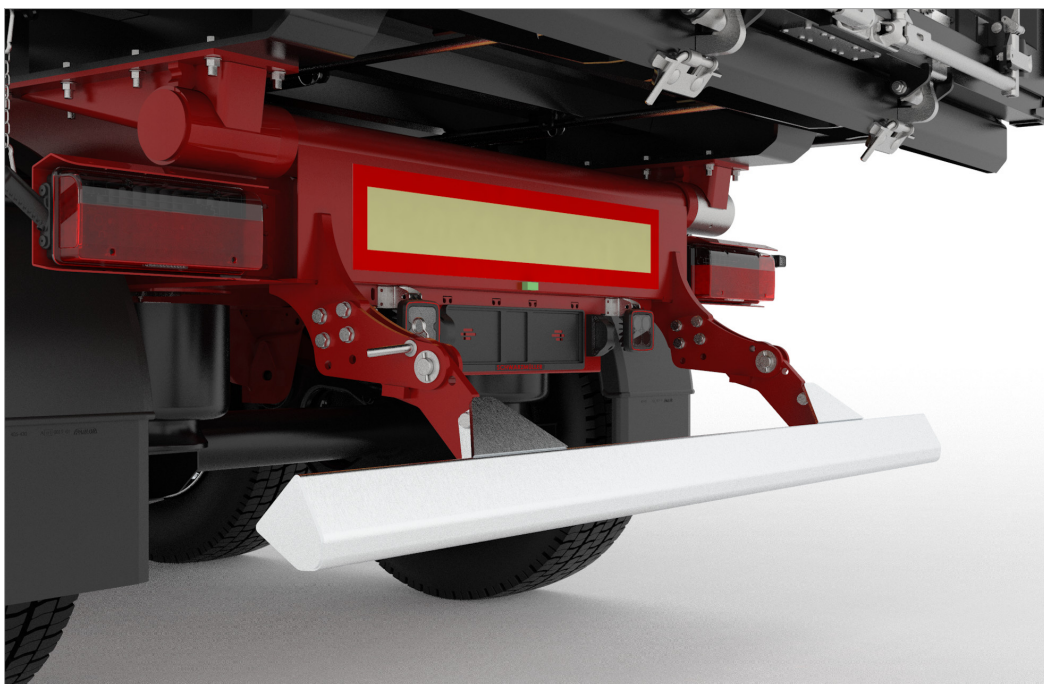

Felhajtható hátsó aláfutásgátló: A hátsó aláfutásgátló alapkivitelben felhajtható kialakítású, amivel pl. egy garatba való töltéskor biztosítható a szükséges szabad magasság a talajtól.



Négy pontos csapágyazás: A billentő munkahenger négy ponton van csapágyazva (2x lent és 2x fent). Ez egy jóval stabilabb kialakítás, mint a három pontos csapágyazás.

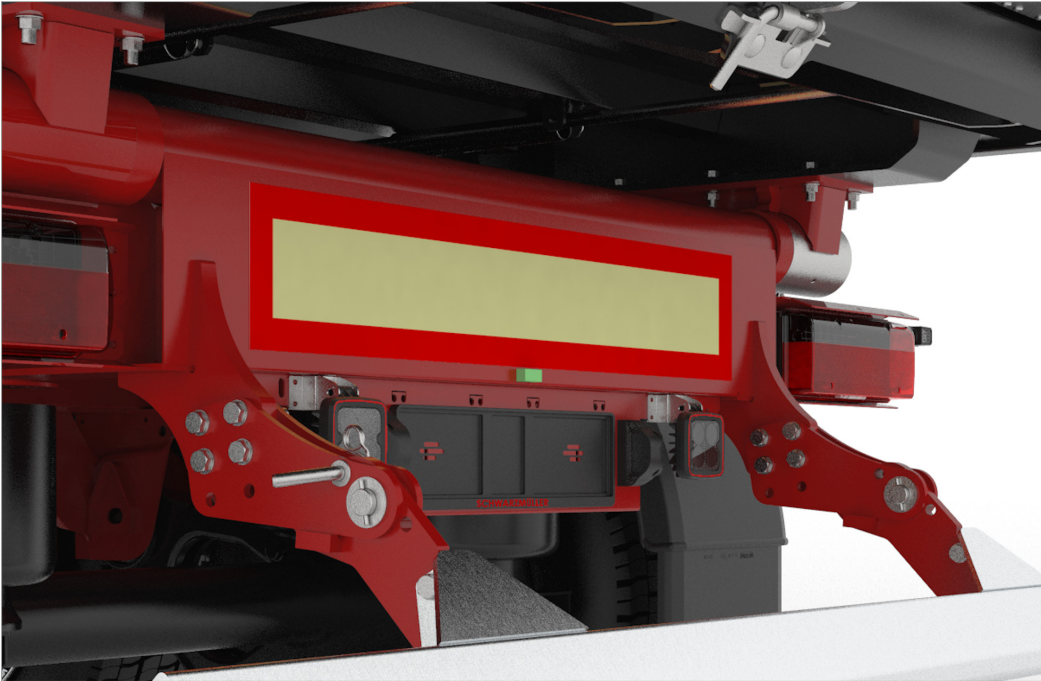

Hátsó vízmérték: A hátsó zárólemezen elhelyezett vízmérték egy hatékony segédeszköz a vízszintes állás ellenőrzéséhez, ezáltal csökken a balesetveszély.



Gabonaablak: A nagyméretű gabonaablakhoz tartozik egy könnyen kezelhető mozgatórúd, ami különböző állásokban rögzíthető.



Tetőív: A sima felületű, kör keresztmetszetű tetőívek plusz stabilitást adnak a puttonynak. Rakodásnál oldalra kifordíthatók, valamint csökkentik egy vízpárna kialakulásának az esélyét.



OPCIONÁLIS: Kezelőkarzat: A kezelőkarzatonál lehet felmenni a puttony felső részéhez, itt felügyelhető a töltési folyamat valamint innen kezelhető a ponyva.

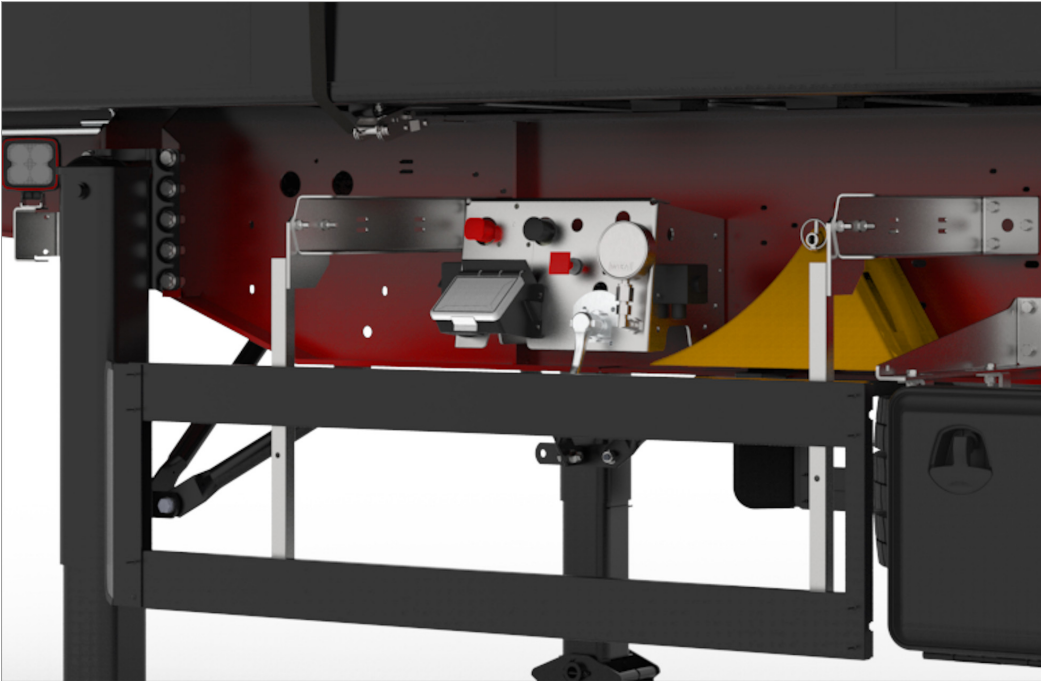

OPCIONÁLIS: Kezelőpult: A könnyebb kezelhetőség érdekében a vezérlőegységek, mint például a fékdószelep, emelő- süllyesztőszelep, süllyesztésgátló vagy a különböző felügyeleti rendszerek egy egységet képeznek.



OPCIONÁLIS: Feltekerhető ponyva: A feltekerhető ponyva védi az árut az időjárási viszontagságoktól és a kiszóródástól. A felés kitekerés a kezelőkarzatról lehetséges, a rögzítés gyorsfeszítővel és gurtnival történik.

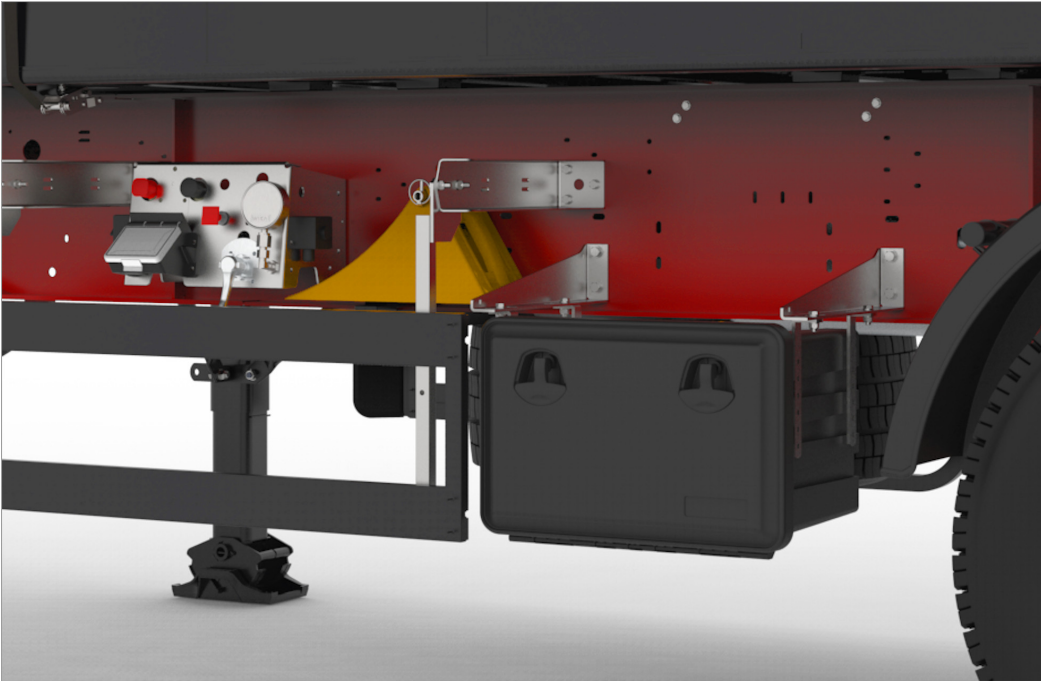

OPCIONÁLIS: Szerszámos láda: Opcionálisan különböző méretű szerszámosládák is felszerelhetők a kocsira.



OPCIONÁLIS: Alumínium koptatólemez: A két oldali erősítés a puttony hátsó részén véd a kopástól és így növeli az élettartamot.



OPCIONÁLIS: Létra: Biztonságos feljutást tesz lehetővé a puttonyba, ha karbantartási vagy tisztítási munkálatokat kell végezni.



OPCIONÁLIS: LED-világítás: A széria hátsó lámpa részben LED-es kialakítású. Opcionálisan teljesen LED-es kivitel is kérhető.

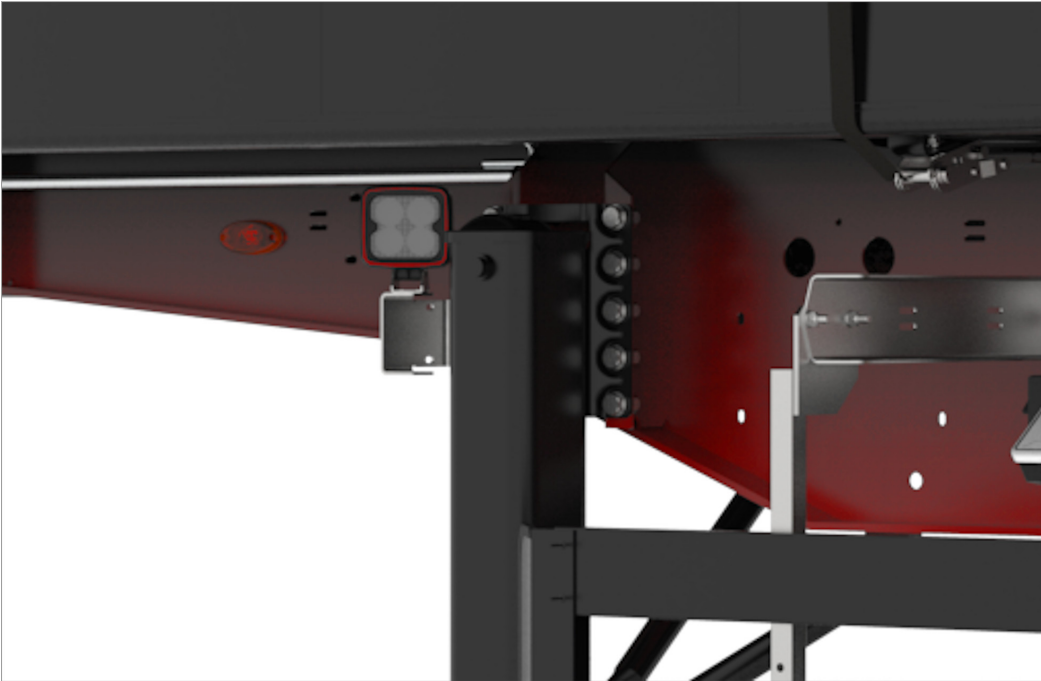

OPCIONÁLIS: Munkatérlámpa: A munkatérlámpa segíti a biztonságos munkavégzést sötétben vagy rossz látási viszonyok között.

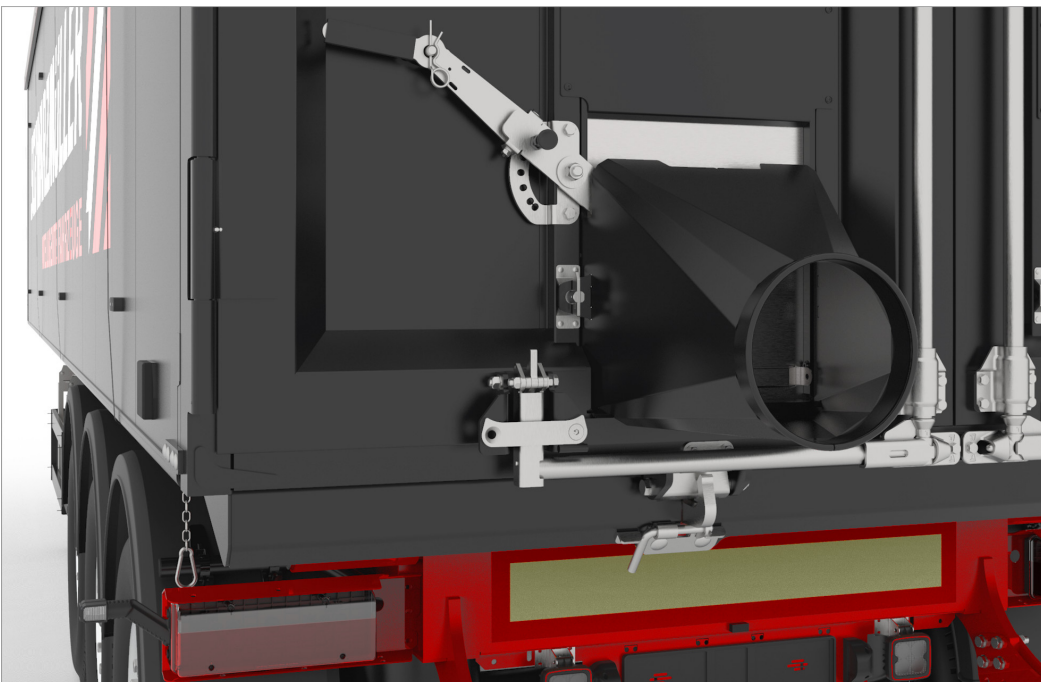

OPCIONÁLIS: Tölcsér: A levehető tölcsér a gabona megvezetésére szolgál, párhuzamos és kónuszos kialakításban elérhető.



OPCIONÁLIS: Porzsák: Hasznos kiegészítő, kiküszöböli a porképződést.

